

全不锈钢安全系列压力表

型号YTQ/YTQN, 不充液/充液



致 延 选 型 样 本

产 品 应 用

- 此仪表适用于必须选用带有安全隔爆层的坚固安全型压力表的各种场合。
- 用于测量腐蚀性的, 不滞粘的和结晶的气体或液体介质的压力。

功 能 特 性

- 执行标准 GB/T1226-2001
- 仪表直径 $\phi 63/100/160$ (mm)
- 精度等级 $\phi 63-2.5\%$ $\phi 100/160-1.6\%$ (可选1%)
- 测量范围 $-0.1-100\text{MPa}$
- 防护等级 IP65
- 工作环境温度 $-20^{\circ}\text{C}-70^{\circ}\text{C}$
- 工作介质温度 100°C
- 螺纹连接 $\phi 63-M14\times 1.5$ (可选G1/4 ZG1/4 NPT1/4)
 $\phi 100/160-M20\times 1.5$ (可选G3/8 ZG3/8
ZG3/8 NPT3/8, G1/2 ZG1/2 NPT1/2)
- 仪表外壳 不锈钢 带有安全隔爆层和安全卸压后盖
- 仪表接头 SUS304 (可选SUS316)
- 波登管 SUS316
- 仪表机芯 SUS304
- 仪表玻璃 可选防爆双层安全玻璃
- 表针 黑色 铝
- 表盘 铝 白底黑刻度字 MPa(可选bar/psi...)

工 作 压 力 及 使 用 范 围

- 表圆 $\phi 63\text{mm}$: 静压 3/4X满量程
动压 2/3X满量程
瞬时 1.2X满量程



全不锈钢安全型压力表 型号 YTQ-100H

- 表圆 $\phi 100/160\text{mm}$: 静压 3/4X满量程
动压 2/3X满量程
瞬时 1.3X满量程

几 何 尺 寸 单 位 (mm)

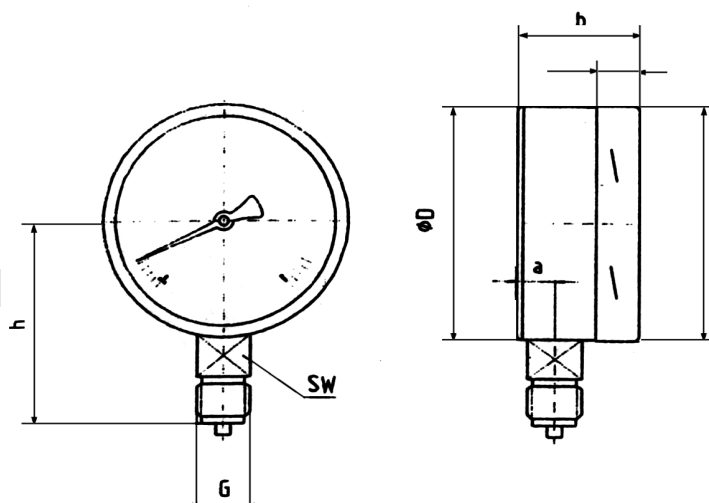



产品外型尺寸

致延选型样本

表圆直径 (φ D)	几何尺寸 (mm)										重量 kg
	a	b	b1	D1	D2	e	f	G	h	SW	
63	17.5	42	42	63	63	14.5	18.5	G 1/4 A	53	14	0.20
100	24	57.5	57.5	101	100	17.5	30	G 1/2 A	87	22	0.65
160	24	58 ¹⁾	-	161	160	17.5	-	G 1/2 A	118	22	1.30 ¹⁾

如何选型

